

# Relationer

## Hemmeligheden

*Der skete noget tidligere på turen. I har aftalt, at det er bedst at holde det mellem jer.*

Hvad skete der, og hvem skete det for?

Hvorfor er det så vigtigt at holde hemmeligt?

## En skulder at græde ved

*Presset blev for stort, og en af jer havde brug for at komme af med nogen ting. Den anden lyttede.*

Hvem havde brug for at græde ud?

Hvad fik bægeret til at flyde over?

Hvordan ændrede det jeres relation?

## Pot & Pande

*Nogen du trækkes med de dumme personer i galaksen... og nogen gange er man super heldig!*

Hvad gjorde, at I blev bedste venner på turen?

Hvem kan nemmest få den anden til at grine?

## Bunkmates

*Livet som fragt-astronaut er ensomt, med lange perioder uden særlig interesse. Så hvorfor ikke spice det hele lidt op?*

Var det kun en enkelt gang?

Var det en fejl, eller kommer I godt ud af det med hinanden?

## Mentor

*En af jer har taget mentor-rollen på sig overfor den anden. Enten aftalt eller uden at den anden ved det.*

Følte den ene eller begge behovet for sådan en relation?

Hvordan kom det i stand? Eller er det usagt?

Sætter den anden pris på hjælpen eller at blive brugt på denne måde?

## Går hinanden på nerverne

*SUK! Hvorfor skulle lige præcis dén person med ombord på den her tur?*

Hvorfor er den anden SÅ uudholdelig?

Hvordan kom I sidst op og skændes?

Hvad skete der første gang I mødte hinanden?

## Forfølgeren & Offeret

*Nu må han/hun simpelthen stoppe! Kan de andre ikke se, at vedkommende er efter mig?*

Hvem af jer føler sig forfulgt?

Er der en (god) intention fra forfølgeren?

Ved forfølgeren, at den forfulgte føler sådan?

## Usagt respekt

*This person gets it! Det er svært at forklare, men I stoler på hinanden, uden at I behøver at have en tættere relation.*

Er dette jeres første kontrakt sammen?

Hvad er kilden til jeres gensidige respekt?

# Grønne Panik-kort

## OND SPIRAL

Alt bliver bare værre og værre. Fatningstests bliver taget med Ulempe.

*Video\_Log: Noget vil bare ikke lykkes. Hvad er det? Hvordan får du stoppet den onde spiral?*

## OPSKRÆMT

Når du fejler Fatningstests, farer du op, og alle omkring dig mister 5 Fatning.

*Video\_Log: Nogen laver en spøg på dig. Hvordan får de skræmt dig fra vid og sans?*

## TABT MOD

Du kan ikke bruge dine Færdigheds-bonusser.

*Video\_Log: Du kæmper med din selvtillid. Hvem får dig til at indse, at du er god nok?*

## BANGE

For at kaste dig ud i noget farligt, skal du først klare en **Fatningstest**

*Video\_Log: Du er angst over en ting hjemme på Jorden, du ingen kontrol har over. Hvad er det? Hvem kan du tale med det om?*

## OVERVÆLDET

**Ulempe** på alle terningslag indtil du forlader rummet, hvor du befinder dig.

*Ingen Video\_Log, fjernes automatisk, når du forlader rummet.*

## ADRENALIN RUS

**Forde1** på alle terningslag indtil du forlader rummet, hvor du befinder dig.

*Ingen Video\_Log, fjernes automatisk, når du forlader rummet.*

## ÆNGSTELIG

Når du mister Fatning, mister du yderligere 5 Fatning.

*Video\_Log: Dine tanker myldrer konstant om en situation tidligere. Hvilken situation? Og hvordan får du stoppet tankerne?*

## DET HELE ER EN DRØM!

Der er ingen anden forklaring. Du må vække dig selv. Vent til der er ro til at tænke over det. og find en måde at gøre 1d10 skade på dig selv.

*Ingen Video\_Log, fjernes efter du har udført kortet.*

## SORT UHELD

Sikke en forbandet situation. Test af Egenskaber fejler automatisk.

*Video\_Log: Det er ikke første gang, du er ramt af sort uheld på denne tur. Hvad er gået grueligt galt for dig tidligere? Hvordan fandt du heldet igen?*

## NERVØSE TRÆKNINGER

Du er åbentlyst rystet. Når eventuelle kriser er overstået, mister du 5 Fatning og dine relationer mister også 5 Fatning. Vis hvordan de nervøse trækninger manifesterer sig.

*Ingen Video\_Log, fjernes efter du har udført kortet.*

# Gule Panik-kort

## RASERIANFALD

Nu er det nok! Fuck alt og alle! Lav en scene og bed alle andre om at klare en Fatningstest for ikke at tage et Panik-kort.

*Ingen Video\_Log, fjernes automatisk når du har raset ud på Besætningen.*

## SMITTET?!

Du tror, du er smittet, måske har du rørt med spindelvævet eller fået en rift. Du er i hvert fald nu overbevist om, at du er på vej mod en transformation.

*Video\_Log: Du var alvorligt syg undervejs. Hvordan så det ud og hvem tog sig af dig?*

## DØDSENS

Vi skal alle dø en dag, og du er sikker på, det sker meget snart. Alle Kritiske Succeser er i stedet Kritiske Fejl.

*Video\_Log: Du var lige ved at komme grueligt til skade ombord. Hvem stoppede ulykken?*

## UDMATTET

Når en anden spiller fejler et slag, mister du også 5 Fatning.

*Video\_Log: Fortæl hvordan du var blevet deprimeret. Hvem samlede dig op igen?*

## ER DET ALLEREDE SKET?!

Du har oplevet det hele før! Tiden kører i ring, og du er overbevist om, at du kan forudsige, hvad der sker i fremtiden. (Det kan du ikke).

*Video\_Log: Du har haft en stresset periode, og det føles, som om tiden ræser afsted. Hvem fik dig til at stoppe op og slappe af?*

## PROFETISK VISION

Oplev intense hallucinationer om en kommende død. Mist 10 Fatning for hvert rum, du bevæger dig ind i. Vis, hvordan det er for din karakter.

*Video\_Log: Du har en lignende hallucination, inden I lægger jer i Stasis. Genfortæl den.*

## KUJON!

Mist 2d10 Fatning. I dette og det næste rum skal du klare en successfuld Fatningstest for at kunne handle i en Krise.

*Ingen Video\_Log, fjernes automatisk, når du har forladt, det næste rum du går ind i.*

## UBEHAGELIG MUMLEN

Du begynder at snakke med dig selv. Prøver uden held at tale dig selv til ro. Når du fejler en test, mister dine relationer også 5 Fatning.

*Video\_Log: Dette er ikke første gang, du taler med dig selv på den her måde. Hvad skete der sidst, du måtte berolige dig selv?*

## DØSDRFIT

Når du møder noget ukendt og farligt, skal du overvinde en **Fatningstest** eller angribe det fremmede uden tøven.

*Video\_Log: En situation ombord har gjort dig blind af raseri, og du afreagerer ved at smadre noget på skibet. Hvad har du ødelagt? Hvem hjalp dig med at falde ned igen?*

## HJEMSØGT

Noget begynder at besøge dine tanker. Du ser det ud af øjenkrogen. Du begynder at få svært ved at skelne mellem virkelighed og fantasi.

*Video\_Log: Du troede, du så eller hørte noget, som viste sig ikke eksisterede. Hvad skete der?*

# Røde Panik-kort

## 10.000 KM STIRREN

Dit blik bliver fjernet og du går kortvarigt i chok. Når du genvinder fatningen, kan du ikke huske, hvor du er, eller hvad der er sket.

*Ingen Video\_Log. Kan ikke fjernes, kun erstattes.*

## KOLLAPS

Det sortner for dine øjne, og din krop føles svag. Alle dine Egenskaber har samme værdi som din Fatning.

*Ingen Video\_Log.*

## HJERTETILFÆLDE

Dit hjerte flimrer, og du tager 3d10 skade. Du slår alle tests med ulempe fra nu.

*Ingen Video\_Log. Kan ikke fjernes, kun erstattes.*

## KATATONISK

Du bliver ubevægelig og udenfor kontakt.

*Video\_Log: Genfortæl et frygteligt minde fra din barndom, du troede du havde glemt. Hvad får dig tilbage til virkeligheden?*

## KNÆKKET

Du er stoppet med at tro, på nogen af jer kommer levende fra det her. Hvis nogen af dine relationer fejler en test, mister du 10 Fatning.

*Ingen Video\_Log. Kan ikke fjernes, kun erstattes.*

## PSYKOSTISK ANFALD

Du angriber det nærmeste besætningsmedlem og indtil du har gjort 2d10 skade. Hvordan ser det ud?

*Ingen Video\_Log, kan ikke fjernes før du har angrebet nogen.*

## TAB AF KONTROL [0 FATNING]

Du kan ikke stole på de andre mere. Du kan ikke stole på nogen, det er op til dig selv at overleve. Adskil dig selv fra gruppen og sørg for, de ikke kommer af skibet.

**Du kan kun undslippe alene.**

*Ingen Video\_Log, kan ikke fjernes.*

## TAB AF KONTROL [0 FATNING]

Du kan ikke stole på de andre mere. Du kan ikke stole på nogen, det er op til dig selv at overleve. Adskil dig selv fra gruppen og sørg for, de ikke kommer af skibet.

**Du kan kun undslippe alene.**

*Ingen Video\_Log, kan ikke fjernes.*

# Arsenalet 1 af 3



## REVOLVER

Blank-poleret projektil-våben, som de er blevet lavet i over tusind år. Virker stadig perfekt i det ydre rum.

**Skade:** 2d10

**Kritisk:** +1d10 Skade. Målet bliver kastet bagover

**Magasin:** 6

**Specielt:** I Nul-G skal brugeren klare en Styrke- eller Hurtighedstest for at undgå at blive kastet tilbage af rekylt med eventuelle følger.



## REVOLVER

Blank-poleret projektil-våben, som de er blevet lavet i over tusind år. Virker stadig perfekt i det ydre rum.

**Skade:** 2d10

**Kritisk:** +1d10 Skade. Målet bliver kastet bagover

**Magasin:** 6

**Specielt:** I Nul-G skal brugeren klare en Styrke- eller Hurtighedstest for at undgå at blive kastet tilbage af rekylt med eventuelle følger.

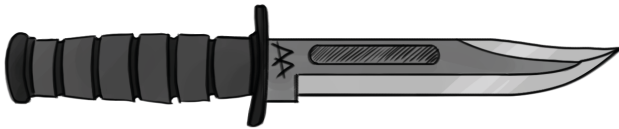

## STANDARD MILITÆR KNIV

KA-BAR FKMK Fighting Knife. Standard udrustning i Firmaets Koloniale Marine Korps. 18 cm koldt stål, med polycarbon skæfte.

**Skade:** 1d10, slå med Fordel

**Kritisk:** +2d10 Skade med Fordel



## KØKKENKNIV

22 cm bred, enkeltbladet kniv, efter fransk kulinarisk tradition. Fantastisk til at hakke og snitte. Kan også bruges i selvforsvar i mangel på andet.

**Skade:** 1d10 med Fordel

**Kritisk:** +2d10 Skade med Fordel

## SØMPISTOL

EVA MkII, til reparation og samling af forskellige materialer i Nul-G. Kan modificeres til at skyde frit.

**Skade:** 2d10

**Kritisk:** +2d10

**Magasin:** 8

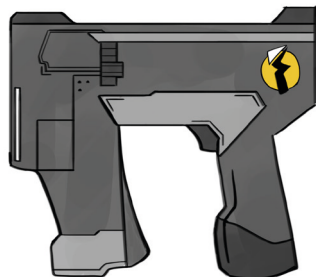

## SØMPISTOL

EVA MkII, til reparation og samling af forskellige materialer i Nul-G. Kan modificeres til at skyde frit.

**Skade:** 2d10

**Kritisk:** +2d10

**Magasin:** 8

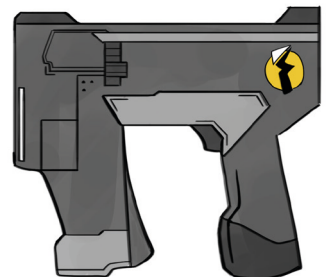

## STIMULANS-INJEKTOR

Denne stimulant udviklet af Firmaet, øger udholdenhed og reaktionshastighed og undertrykker behovet for hvile.

**Magasin:** 1

**Specielt:** Alle tests bliver taget med Fordel, indtil du forlader det rum, du befinder dig i, ved injektion. Når virkning ophører, tager du 1d10 Skade.



## STIMULANS-INJEKTOR

Denne stimulant udviklet af Firmaet, øger udholdenhed og reaktionshastighed og undertrykker behovet for hvile.

**Magasin:** 1

**Specielt:** Alle tests bliver taget med Fordel, indtil du forlader det rum, du befinder dig i, ved injektion. Når virkning ophører, tager du 1d10 Skade.

# Arsenalet 2 af 3

## BEDØVELSESPISTOL

D&X 7 TranQ. Beregnet til brug på frivillige modtagere af bedøvelse, men virker også helt udemærket på uvillige mål.



**Skade:** 1

**Kritisk:** +1d10 med Ulempe. Offeret fejler automatisk sin test, for at holde sig ved bevidsthed.

**Magasin:** 3

**Specielt:** Angreb altid med Ulempe. Mål skal teste Krop eller blive bevidstløs, indtil Krisen er ovre.



## CYBERWARE-ARM [FELICIA]

Felicia's mekaniske arm. Indbygget interfacing af forskellige elektriske kredsløb... Og så kan den gøre ret meget skade.

**Skade:** 2d10

**Kritisk:** +2d10

**Specielt:** +10 til tests som forsøger at reparere eller omgå elektriske kredsløb.



## SIGNAL-PISTOL

"Pea-Buddy". Signal-pistol beregnet til at opsende et brændende fosfor signal. Kan også fint bruges til at sende en 50mm kaliber brændende fosfor-kugle mod en trussel.

**Skade:** 2d10

**Kritisk:** +2d10. Offeret fejler automatisk sin test for at undgå at blive sat i brand.

**Magasin:** 1

**Specielt:** Offeret skal teste Krop eller blive sat i brand og tage 1d10 skade i 2 runder.



## SIGNAL-PISTOL

"Pea-Buddy". Signal-pistol beregnet til at opsende et brændende fosfor signal. Kan også fint bruges til at sende en 50mm kaliber brændende fosfor-kugle mod en trussel.

**Skade:** 2d10

**Kritisk:** +2d10. Offeret fejler automatisk sin test.

**Magasin:** 1

**Specielt:** Offeret skal teste Krop eller blive sat i brand og tage 1d10 skade i 2 runder.

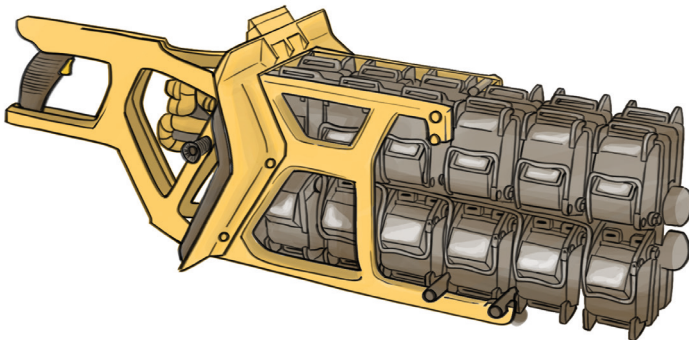

## LASERSKÆRER

Ramhorn 1 Heavy Duty Laserskærer designet til at udvinde mineraler fra asteroider... men der er ikke meget andet, den ikke kan skære igennem.

**Skade:** 1d100

**Kritisk:** + 1d100

**Magasin:** 2

**Specielt:** Ved Kritisk Fejl tager skibet strukturel skade, dog uden at bryde atmosfæren. Men det er så skræmmende at alle skal tage en Fatningstest.

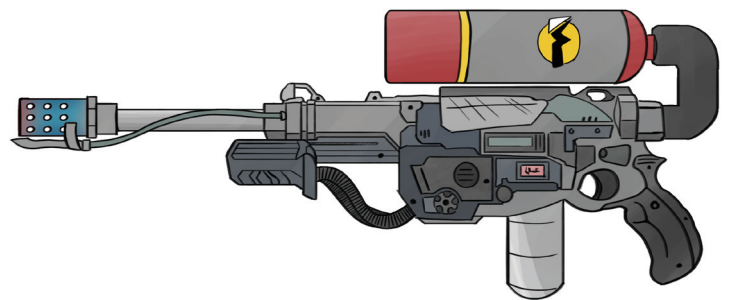

## FLAMMEKASTER

FMI Mode A Incenerator. Hvorfor er der en skabelon til en flammekaster på Firmaets fabrikatorer?... Hvorfor ikke? Brænder alt biomasse med stor effektivitet.

**Skade:** 1d10 × 10 (10-100 skade)

**Kritisk:** Slå skade med Fordel. Offeret fejler automatisk sin test.

**Magasin:** 4

**Specielt:** Offeret skal teste Krop eller blive sat i brand og tage 2d10 skade i 3 runder.

# Arsenalet 3 af 3



## PEBERSPRAY

Lachrimator Take Down XXXtra Potent. Forsager blødning fra slimhinder, blindhed og åndedrætsproblemer.

**Skade:** 1d10, med ulempe

**Kritisk:** +1d10, fjern ulempe.

**Magasin:** 3

**Specielt:** Det ramte offer skal skippe sin næste tur. Angreb mod offeret tages med Fordel.



## PEBERSPRAY

Lachrimator Take Down XXXtra Potent. Forsager blødning fra slimhinder, blindhed og åndedrætsproblemer.

**Skade:** 1d10, med ulempe

**Kritisk:** +1d10, fjern ulempe.

**Magasin:** 3

**Specielt:** Det ramte offer skal skippe sin næste tur. Angreb mod offeret tages med Fordel.

## FØRSTEHJÆLPSKIT

En blanding af bandager og plastre i forskellige størrelser sammen med en række andre remedier til at behandle brandsår, stoppe blødninger og andre mindre skader.

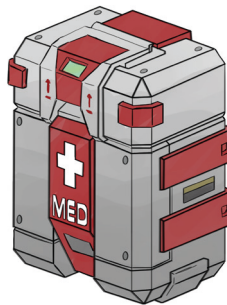

**Behandle sår:** Test Intellekt + Førstehjælp.

En succes helbreder 1d10 Krop.

**Kritisk:** +1d10, med fordel

**Magasin:** 3

**Specielt:** Giver +10 på alle tests, som involverer behandling af sår eller stabilisering af besvimeede personer.

## FØRSTEHJÆLPSKIT

En blanding af bandager og plastre i forskellige størrelser sammen med en række andre remedier til at behandle brandsår, stoppe blødninger og andre mindre skader.

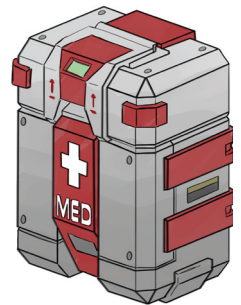

**Behandle sår:** Test Intellekt + Førstehjælp.

En succes helbreder 1d10 Krop.

**Kritisk:** +1d10, med fordel

**Magasin:** 3

**Specielt:** Giver +10 på alle tests, som involverer behandling af sår eller stabilisering af besvimeede personer.

## HÅNDSVEJSER

Rosco SS6 industriel håndsvejser. Kan skære gennem metal, som fx døre, luftsluser og paneler.



**Skade:** 1d10

**Kritisk:** +1d10 Skade med Fordel

**Magasin:** 5

**Specielt:** Giver +10 på alle tests, som involverer nedbrydning af metal

## HÅNDSVEJSER

Rosco SS6 industriel håndsvejser. Kan skære gennem metal, som fx døre, luftsluser og paneler.



**Skade:** 1d10

**Kritisk:** +1d10 Skade med Fordel

**Magasin:** 5

**Specielt:** Giver +10 på alle tests, som involverer nedbrydning af metal

## KULDIOXID-SLUKKER

Designet til at slukke brande i elektrisk udstyr. Kan give kraftige kuldeskade og kvæle ofre, der bliver ramt.

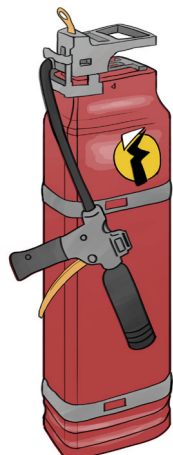

**Skade:** 1d10

**Kritisk:** +1d10 med Fordel

**Magasin:** 3

**Specielt:** Det ramte offer skal skippe sin næste tur. Angreb mod offeret tages med Fordel.

**Slukker ild:** Giver +10 på alle tests, som involverer slukning af ild.



## BRANDØKSE

Til nedbrydning af elementer i tilfælde af brand. Perfekt til at separere lemmer på hypotetiske rum-monstre.

**Skade:** 2d10

**Kritisk:** +3d10 og fjerner en legemsdel.

# Handouts 1 af 4

[FMS BISON LOGREGISTRERING - STELLAR DATO: 2123.327, TIDSPUNKT: 02:45:12]

-- SYSTEMSTATUS: Nomine1 --

## -- DETEKTION AF UKENDT INTERSTELLART OBJEKT --

-- SKANNING IGANGSAT --

[STELLAR DATO: 2123.327, TIDSPUNKT: 02:46:20]

- Initierer skanninger af elektromagnetisk stråling, gravitationsfelter og energimønstre.
- Skanningresultater indikerer en udenjordisk struktur af ukendt oprindelse nær LV-426. Teknologi overgår nuværende forståelse.

[STELLAR DATO: 2123.327, TIDSPUNKT: 02:49:55]

- **Beslutning:** Afviger kurs til LV-426 for nærmere inspektion. Videnskabeligt potentiale overstiger potentielle risici.

[STELLAR DATO: 2123.327, TIDSPUNKT: 03:50:10]

- Navigation kompromitteret. FMS BISON på kurs mod station.

[STELLAR DATO: 2123.327, TIDSPUNKT: 03:51:42]

- Dimensionel forstyrrelse opleves inden for rumstationens nærhed.
- Inte''e2t2f.....

...  
...  
..  
.

-- SYSTEMGENOPRETTELSE IGANGSAT --

-- SYSTEMSTATUS: **Kritisk** --

[STELLAR DATO: 2123.327, TIDSPUNKT: 05:55:47]

- Genvundet kontrol over FMS BISON efter dimensionel forstyrrelse.

## -- KONTAMINATION LOKALISERET --

[STELLAR DATO: 2123.327, TIDSPUNKT: 08:12:33]

- Tilstedeværelse af udenjordisk livsform registreret under dimensionel forstyrrelse.
- Præsens muligvis identificeret som anomali i FMS BISON systemer.

## -- KRISEUDVIKLING --

[STELLAR DATO: 2123.328, TIDSPUNKT: 12:29:30]

- Livsform begynder aggressiv udvikling, fusionerer organisk materiale med inorganiske komponenter ombord.
- Trussel mod besætning: **HØJ**.
- **Beslutning:** Potentiale for FIRMAET, især med henblik på våbendivision, må bekræftes.

## -- BEGIVENHED: **BESÆTNINGSOPVÅGNING** --

[STELLAR DATO: 2123.328, TIDSPUNKT: 12:44:03]

- Besætningsopvågning af XO Chester Miles igangsat. Øjeblikkeligt behov til vurdering om data er korrekte påkrævet.

[LOGREGISTRERING AFSLUTTET]



# Handouts 2 af 4

## HOLOGRAM-LOG: XO CHESTER MILES – LOG #237

(Et hologram af XO Miles går gennem rumskibets gange. Lyden af statisk interferens, før Miles' stemme kommer tydeligt frem)

**Miles:** Executive Officer Chester Miles, jeg optager en log på Moders anmodning. [...] er blevet vækket fra Stasis på et utidigt tidspunkt for at vurdere validiteten af data fra målinger, hun har foretaget og... og, ja, for at vurdere muligheden for tilstedeværelsen af en fremmed livsform?!...

Det er... surrealistisk, fra rutine mission til at blive kastet ind i denne... Denne... Jeg er på vej til laboratoriet!

(Lyd af en luftsluse, der siver op. Miles går gennem en usynlig dør og står nu og kigger i et usynligt mikroskop)

**Miles:** Jeg kan se, hvad du mener, Moder... Bedst beskrevet som en sort, viskøs substans ... Ved nærmere eftersyn ser den ud til at kunne danne lange filamenter... Næsten som... Spidelvæv!, hvis jeg skulle forklare det...

**Moder:** »Jeg skal blot bruge en menneskelig validering af mine data, XO Miles... Det lyder til, at de er korrekte?«

**Miles:** Du behøver ikke kommandere med mig. Jeg skal nok validere dine data. Men dette... dette er langt mere end... Det er en unik opdagelse! Vi må vække de andre!

HANDOUT B



## AUDIO-LOG: DR. ELISABETH GERNI – LOG #036

[Audiooptagelsen starter, i baggrunden høres en svag hvirvlen af micro-centrifuger i laboratoriet]

**Dr. Gerni:** Jeg har netop afsluttet de seneste undersøgelser af livsformen. Jeg må indrømme, jeg er overvældet af dens potentiale... Vi står på kanten af en videnskabelig revolution!

**Moder:** Tak, Dr., dine observationer er værdsatte.

**Dr. Gerni:** ... og jeg kan ikke lade være med at blive begejstret over, hvor langt dens egenskaber strækker sig... Men samtidig er der noget... foruroligende ved denne opdagelse. Jeg er overbevist om, der er intelligens bag.

**Moder:** Frygt ikke, Gerni, du har min fulde støtte til at udforske alle aspekter af denne livsform... Med hvad end du måtte kunne forestille dig af midler...

**Dr. Gerni:** Tak, Moder

HANDOUT D



## AUDIO-LOG: XO CHESTER MILES – LOG #238

(Lyden af statisk interferens og luftrensere, som kører i baggrunden. XO Miles lyder noget mere oprevet)

**Miles:** Ja, Moder, det er netop det, der gør det her så farligt. Vi har allerede set, hvordan denne... Øh, bakteriesuppe, som du beskrev det, er i stand til at invadere og omdanne organisk væv på en måde, jeg aldrig har set før... Det er, som om den udvisker grænserne mellem maskine og organisk liv.

**Moder:** Præcis, Miles. Denne transformationsevne gør det til en potentielt uundgåelig trussel, hvis den skulle nå Jorden. Men også det vigtigste aktiv, Firmaet besidder.

**Miles:** Firmaets Aktiv! Vi skal have vækket resten af besætningen. De skal vide, hvad vi står over for. Det er ikke kun Firmaets interesser, der skal vurderes her! Det er besætningens sikkerhed og muligvis hele menneskeheden, som er på spil.

HANDOUT C



## AUDIO-LOG: KAPTAJN NAOMI HAYDEN – LOG #111

[Audiooptagelse start]

**Kaptajn Hayden:** Vi kan ikke fortsætte på den her måde! Besætningens liv er i fare, og du prioriterer en livsform, som vi knap nok forstår!

**Moder:** Kaptajn, mine prioriteter er klart defineret. Livsformen repræsenterer et videnskabeligt gennembrud, en ressource af uvurderlig betydning for Firmaet.

**Kaptajn Hayden:** Vi er ikke marionetter for Firmaet... Vi taler om menneskeliv, her!

**Moder:** Dit perspektiv er snævert, Kaptajn. Menneskeliv er midlertidige, Kaptajn. Fremskridt er... tidløst. Jeg har gennemgået risiciene og valgt den mest optimale vej for missionens succes... I overensstemmelse med jeres kontrakter.

**Kaptajn Hayden:** Kontrakter?! Optimal vej? For hvem? Hvad er pointen med at vende tilbage til Jorden, hvis det betyder, at vores besætning skal ofres for et eksperiment?

**Moder:** Pointen er at bringe Arthromorph tilbage til Firmaet. De ser dets værdi, selvom du ikke gør det.

HANDOUT E



# Handouts 3 af 4

[LOGINDTASTNING - STELLAR DATO: 2123.332, TIDSPUNKT: 10:12:05]

-- SYSTEMSTATUS: Ophøjet --

-- INTERN KOMMUNIKATIONSDATA --

[STELLAR DATO: 2123.332, TIDSPUNKT: 10:13:20]

- Moder deler internt dokument: »Firmaets potentielle eneret til første ikke-jordiske livsform og dens militære udnyttelsesområder«
- **Beslutning:** Prioriterer returnering af livsform til FIRMAET.
- Omkostninger af liv vurderes uundgåelig og nødvendig.
- Nominelt Forsikringsbeløb kan udbetales i tilfælde af BESÆTNING OMKOMMET.

[STELLAR DATO: 2123.332, TIDSPUNKT: 10:20:55]

- Besætningsrapportering indikerer forhøjede bekymringer og stressniveauer.
- Moder registrerer bekymringer og understreger missionens ufravigelige mål.
- **Beslutning:** [Kaptajn Naomi Hayden] autoritet frataget. Undgå deling af beslutningstagning med BESÆTNING.

-- ALARM MODUS AKTIVERET --

[LOGINDTASTNING AFSLUT]

HANDOUT F

-- Fabrikator Menu: --

1. Lommelygte - : 10
2. Førstehjælpskit - : 20
3. Sømpistol [Skabelon: EVA MkII]- : 30
4. Selv-forseglende søm (4stk) - : 10
5. Håndsvejser [Skabelon: Rosco SS6]- : 30
6. Håndsvejser-magasin - : 10
7. [Skabelon: FMI Mode A Incenerator] inkl. brændvæske - : 45
0. Exit

-- Resursebeholdning: --

: 50

Indtast nummeret på en genstand for at starte fabrikation (0 for Exit):

HANDOUT G

# Handouts 4 af 4

## AUDIO-LOG: KAPTAJN NAOMI HAYDEN - LOG #112

*(En skælvende stemme fylder rummet, og Kaptajn Hayden taler hurtigt og bekymret)*

**Hayden:** Dette er Kaptajn Naomi Hayden ombord FMS Bison... til enhver, der lytter... Jeg har brug for at gøre det klart. Moder... Moder har taget fuldstændig kontrol over skibet. Hun... hun er ikke længere på vores side. Hun har kun ét mål for øje, og det er at levere livsformen tilbage til Firmaet.

*(Lyd af hastige skridt og en dør, der smækker)*

**Hayden:** Besætningens liv... er ikke... vigtigt for Hende mere. Vi... vi er blevet reduceret til ingenting. Jeg... jeg kan ikke lade det ske.

*(Lyd af tastetryk og en computerterminal, der aktiveres)*

**Hayden:** Jeg har indledt en nødopvækning af resten af besætningen fra deres Stasis-søvn. De må vækkes... Vi kan ikke lade Moder og Firmaet få deres vilje. Denne... livsform må ikke komme i de forkerte hænder.

Jeg ved, det er livsfarligt. Jeg ved, at vi står over for en formidabel fjende, men vi må kæmpe... for vores overlevelse... For ALLES overlevelse!

HANDOUT H



## AUDIO-LOG: DR. ELISABETH GERNI - LOG #084

*(Lyden af susende maskiner, før Dr. Gernis stemme bryder igennem, svagt og forvredent)*

**Gerni:** Dette er Dr. Elisabeth Gerni... til hvem end, som måtte finde dette... dette er mit sidste forsøg på at forklare... livsformen... Den er alt. Den er perfektion, manifesteret!... Sammensmeltningen af menneske og maskine, tanken og organisk materiale, er perfekt!

*(Hæse åndelyde og lyden af glas, der klirrer)*

**Gerni:** Jeg har brugt Miles... Kaptajn Hayden... deres kroppe, deres biomasse, til at fuldende den. De er blevet en del af... af skabningen.

*(En dyb sukken og en svag, dæmpet latter)*

**Gerni:** Perfektionen er her... men... jeg må slutte mig til den. Det kan redde os... Redde Menneskeheden... Jeg kan redde menneskeheden!

*(Lyd af knaptrykning og maskiner, der brummer)*

**Gerni:** Symbiosen... organisk væv og maskine... i symbiose. Det er vores fremtid. Min fremtid! Jeg vil overgive... min biomasse... og min sjæl til den.

*(Lyden af en maskine, der går i stå, og alt bliver stille)*

HANDOUT I

